

BASES DE DONNÉES

CONCEPTION

Intégrité, redondance et normalisation

BD025

v241a

2019-05-24

Christina KHNAISSER et Luc LAVOIE
Département d'informatique
Faculté des sciences



Christina.Khnaisser@USherbrooke.ca
<http://info.USherbrooke.ca/ckhnaisser>
Luc.Lavoie@USherbrooke.ca
<http://info.USherbrooke.ca/llavoie>

PLAN

- Normalisation
 - Définitions et concepts
- Représentation normalisée
 - Atomicité
 - 1FN
- Dépendances fonctionnelles
 - Définition
 - FNBC
 - Théorème de Heath
- *Autres dépendances fonctionnelles*
 - *3FN*
 - *2FN*
- Dépendances de jointure
 - 5FN et théorème général de projection-jointure
 - *4FN et théorème de Fagin*
 - *6FN, l'ultime frontière ?*



Note :
les sections en italiques
peuvent être
omises en première lecture.

- Définition
- Vision traditionnelle
- Vision contemporaine
- Pourquoi réduire la redondance?
- Comment réduire la redondance?
- Le rôle des contraintes
- Pourquoi ne pas se contenter de contraintes?

NORMALISATION

DÉFINITION

○ Définitions

- Un schéma de BD est de bonne qualité s'il est cohérent, complet et adaptable (évolutif).
- Un schéma est minimalement complet si chacune des propositions du modèle y est représentée et chacun des prédicats y est représenté, évaluable et modifiable (sous la forme d'une variable de relation, ou *relvar*).

○ Hypothèse

- La redondance des données entraîne indirectement la redondance des propositions, elle devient donc un facteur important d'incohérence potentielle.
- La réduction de la redondance des données (normalisation) réduit les risques d'incohérence et facilite *le plus souvent* :
 - la mise à jour des données,
 - l'interrogation des données,
 - l'évolution du schéma.

NORMALISATION

VISION TRADITIONNELLE

- Une forme normale dénote un niveau de normalisation d'une relation
- Il existe plusieurs formes normales
 - 1FN, 2FN, 3FN, FNBC, 4FN, 5FN, 6FN, FND, ...
- En particulier
 - **6FN** \Rightarrow **5FN** \Rightarrow 4FN \Rightarrow **FNBC** \Rightarrow 3FN \Rightarrow 2FN \Rightarrow **1FN**

NORMALISATION

VISION CONTEMPORAINE – A

- À strictement parler, seule la 1FN traite de normalisation, à savoir *une façon uniforme de représenter correctement tout schéma respectant les axiomes de la théorie relationnelle*.
- La normalisation consiste à s'assurer qu'un schéma respecte les axiomes du modèle grâce à (la transformation en) une représentation qui le garantit par sa seule structure.
- Toutes les autres « formes normales » traditionnelles sont en fait des propriétés et des transformations qui visent à concevoir un schéma complet et adaptable (et *donc* à réduire, voire éliminer, la redondance pour ce faire).

- La conception relationnelle vise à donner une garantie *structurelle* de cohérence.
- Les moyens retenus pour atteindre ce but sont (d'abord) la minimisation de la redondance et (ensuite) l'ajout de contraintes.
- Les « formes normales » (autres que 1FN) sont donc des moyens d'appliquer un principe de conception dans le but de minimiser la redondance.

NORMALISATION

VISION CONTEMPORAINE – C

- Bien sûr, la cohérence n'est pas le seul principe applicable.
- Bien sûr, appliquer un moyen (la réduction de la redondance) sur un schéma incorrect (non conforme au modèle) ne le corrige pas.
- La « néo-normalisation » permet cependant, non seulement à réduire la redondance, mais aussi d'aider à corriger certaines erreurs de conception en les rendant plus manifestes.

NORMALISATION

POURQUOI RÉDUIRE LA REDONDANCE?

- Si une même proposition est stockée en plusieurs endroits, il faut (pour maintenir la cohérence) s'assurer qu'elle est la même partout :
 - ⇒ que les données qui la représentent soient les mêmes partout;
 - ⇒ que toute modification d'une donnée d'un emplacement est reflétée dans tous les autres emplacements;
 - ⇒ que tout retrait de la proposition dans un emplacement entraîne le retrait dans les autres emplacements.

NORMALISATION

UNE INTUITION

- Pour être en mesure de retirer une proposition, il est souhaitable (sinon nécessaire) qu'elle soit représentée indépendamment de toute autre proposition qui n'en découlerait pas.
- Un tuple ne devrait donc contenir qu'une proposition principale éventuellement accompagnée de propositions dépendantes.

NORMALISATION

COMMENT LA PROJECTION RÉDUIT-ELLE LA REDONDANCE? - UN EXEMPLE.

- Parce qu'une relation est un ensemble et que les tuples multiples seront représentés par un seul!

Code	No	Titre	Crédit	Département
IFT	187	Éléments de bases de données données	3	Informatique
IMN	117	Acquisition des médias numériques	3	Informatique
IGL	301	Spécification et vérification des exigences	3	Informatique
IFT	697	Projet d'intégration et de recherche	6	Informatique
BIO	101	Biométrie	3	Biologie
PHY	131	Optique	2	Physique

NORMALISATION

COMMENT LA PROJECTION RÉDUIT-ELLE LA REDONDANCE? - UN EXEMPLE.

- Parce qu'une relation est un ensemble et que les tuples multiples seront représentés par un seul!

Code	No	Titre	Crédit	Département
IFT	187	Éléments de bases de données données	3	Informatique
IMN	117	Acquisition des médias numériques	3	Informatique
IGL	301	Spécification et vérification des exigences	3	Informatique
IFT	697	Projet d'intégration et de recherche	6	Informatique
BIO	101	Biométrie	3	Biologie
PHY	131	Optique	2	Physique

Code	No	Titre	Crédit
IFT	187	Éléments de bases de données données	3
IMN	117	Acquisition des médias numériques	3
IGL	301	Spécification et vérification des exigences	3
IFT	697	Projet d'intégration et de recherche	6
BIO	101	Biométrie	3
PHY	131	Optique	2

Code	Département
IFT	Informatique
IMN	Informatique
IGL	Informatique
BIO	Biologie
PHY	Physique

NORMALISATION

COMMENT RÉDUIRE LA REDONDANCE? - LE PRINCIPE.

- En décomposant la relation en projections choisies de telle sorte à faire disparaître les redondances et dont la jointure est égale à la relation d'origine, c'est-à-dire :
- Soit $E = \{a_1, \dots, a_n\}$ l'entête de R , choisir une décomposition $D = \{d_1, \dots, d_k\}$ telle que
 1. $d_1 \subseteq E, \dots, d_k \subseteq E$
 2. $R = (R \pi d_1) \bowtie \dots \bowtie (R \pi d_k)$
 3. le nombre de redondances dans D soit le plus petit possible.
- Toute la question se résume donc à choisir, ou mieux construire, D .

NORMALISATION

LE RÔLE DES CONTRAINTES

- Malheureusement, la décomposition n'est pas toujours possible, ni toujours payante.
- Dans ce cas, il faut ajouter une contrainte qui « force » la valeur adéquate de chacun des attributs concernés.

NORMALISATION

HISTORIQUE

- Historiquement, les formes normales et les algorithmes qui leur sont associés ont été « découverts » en ordre progressif, de la moins complète à la plus complète.
- Une première famille a été construite sur la décomposition binaire des relations fondées sur les seules dépendances fonctionnelles et culmine dans la forme normale de Boyce-Codd ($2FN \Rightarrow 3FN \Rightarrow FNBC$).
- Une deuxième famille a été construite à partir de la constatation que certaines redondances ne pouvaient être éliminées par décomposition binaire et que des décompositions de degré supérieur pouvaient être requises, elle est fondée sur la notion plus fondamentale de dépendance de jointure et culmine dans la cinquième forme normale ($4FN \Rightarrow 5FN$).
- Plusieurs autres formes normales ont été développées dont la 6FN qui garantit l'indépendance des prédicats élémentaires.

REPRÉSENTATION NORMALISÉE

- Atomicité
- 1FN
- Exemple
- Discussion

ATOMICITÉ

DÉFINITION

- Un schéma relationnel est normalisé si et seulement si toutes ses relations sont normalisées.
- Une relation E est normalisée si et seulement si tous ses attributs sont atomiques.
- **Un attribut est atomique si et seulement si**
 - **il est associé à une et une seule valeur de son type de définition.**

1FN

DÉFINITION

○ Définition

- Soit v une variable de type relationnel $R (a_1:T_1, \dots, a_n:T_n)$, v est normalisée (en 1FN) si et seulement si pour tout tuple t de v , pour tout $1 \leq i \leq n$, la valeur de l'attribut a_i de t est de type T_i .

○ Corolaires

- *Un attribut ne peut être sans valeur (pas de NULL).*
- *La valeur d'un attribut est unique (pas d'ensemble de valeurs... à moins que l'attribut ne soit d'un type ensemble de valeurs – auquel cas l'ensemble est une valeur unique).*
- *La valeur d'un attribut peut être une relation, si son type est relationnel.*

○ Observations

- *Toute relation conforme à la définition que nous avons donnée dans le module BD010 (Théorie relationnelle) **est** en 1FN par définition.*
- *Les types (acceptables) dépendent du SGBDR.*

RAPPEL BD010 - FONDEMENTS – TUPLES

- Soit a_i des identifiants distincts et D_j des types, un tuple t est défini comme suit :

- $t \triangleq (\{a_1:D_1, a_2:D_2, \dots, a_n:D_n\}; \{(a_1,v_1), (a_2,v_2), \dots, (a_n,v_n)\})$

- avec $\forall i : 1 \leq i \leq \text{deg}(t) \Rightarrow \text{val}(t, a_i) \in \text{def}(t, a_i)$

- Où

- $\text{def}(t) = \{a_1:D_1, a_2:D_2, \dots, a_n:D_n\}$ entête de t
- $\text{def}(t, a_i) = D_i$ type de a_i
- $\text{val}(t) = \{(a_1,v_1), (a_2,v_2), \dots, (a_n,v_n)\}$ valeur de t
- $\text{val}(t, a_i) = v_i$ valeur de a_i
- $\text{deg}(t) = n$ degré de t
- $\text{id}(t) = \{a_1, a_2, \dots, a_n\}$ les identifiants d'attributs de t

1FN

DÉFINITION

- Il a été convenu de désigner un schéma relationnel normalisé comme étant « en *première* forme normale » (1FN).
- Quand des règles de conception visant à réduire la redondance sont apparues, elles ont aussi ont été désignées sous l'appellation de « formes normales » (2FN, 3FN...).
- Il s'agit d'une regrettable erreur terminologique, puisqu'elles n'en sont pas (l'absence de redondance n'étant pas un axiome du modèle relationnel).

1FN – EXEMPLE

LE MCD DES COURS

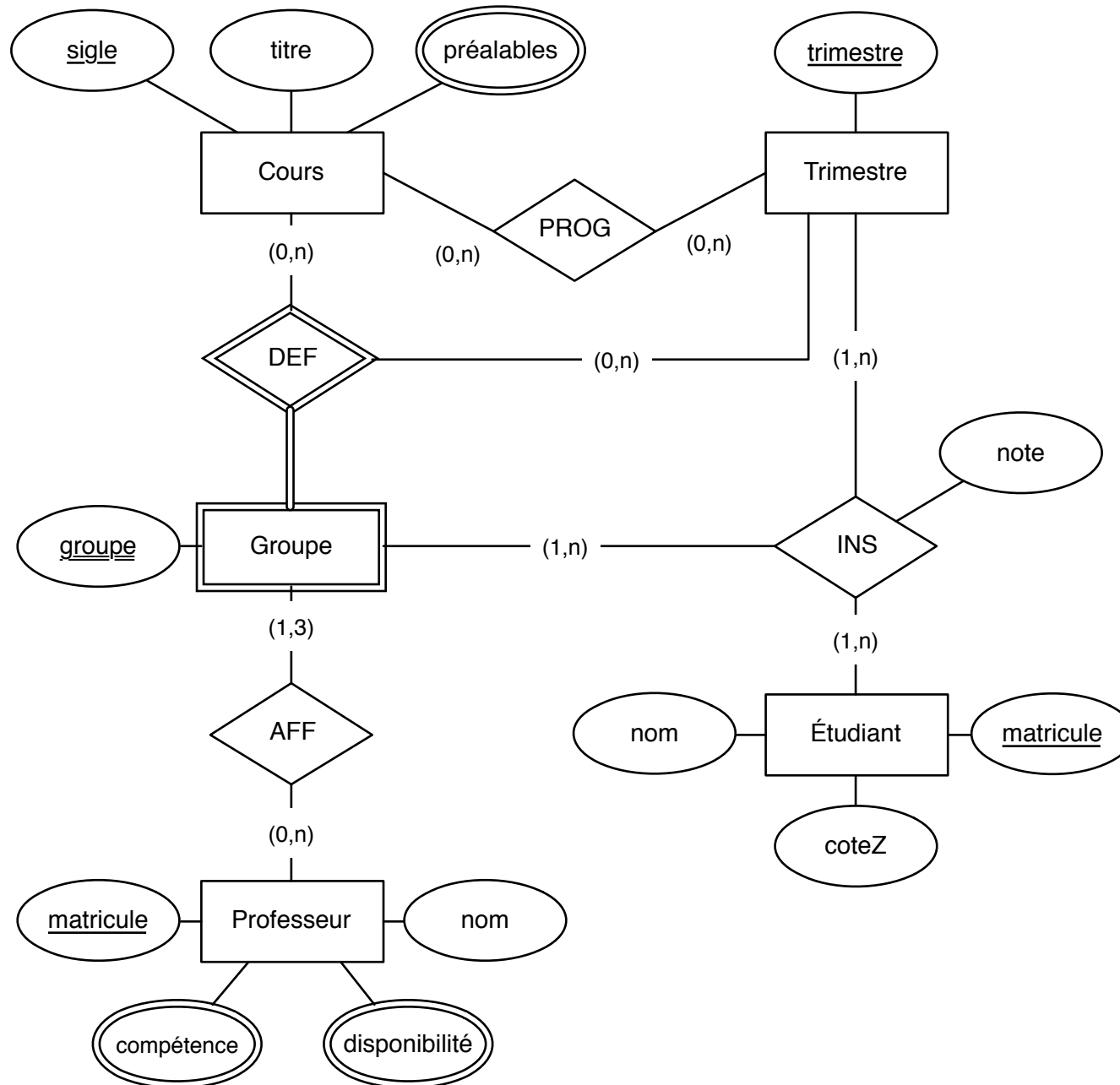

1FN – EXEMPLE

LE SCHÉMA RELATIONNEL « NAÏF » (AVANT NORMALISATION)

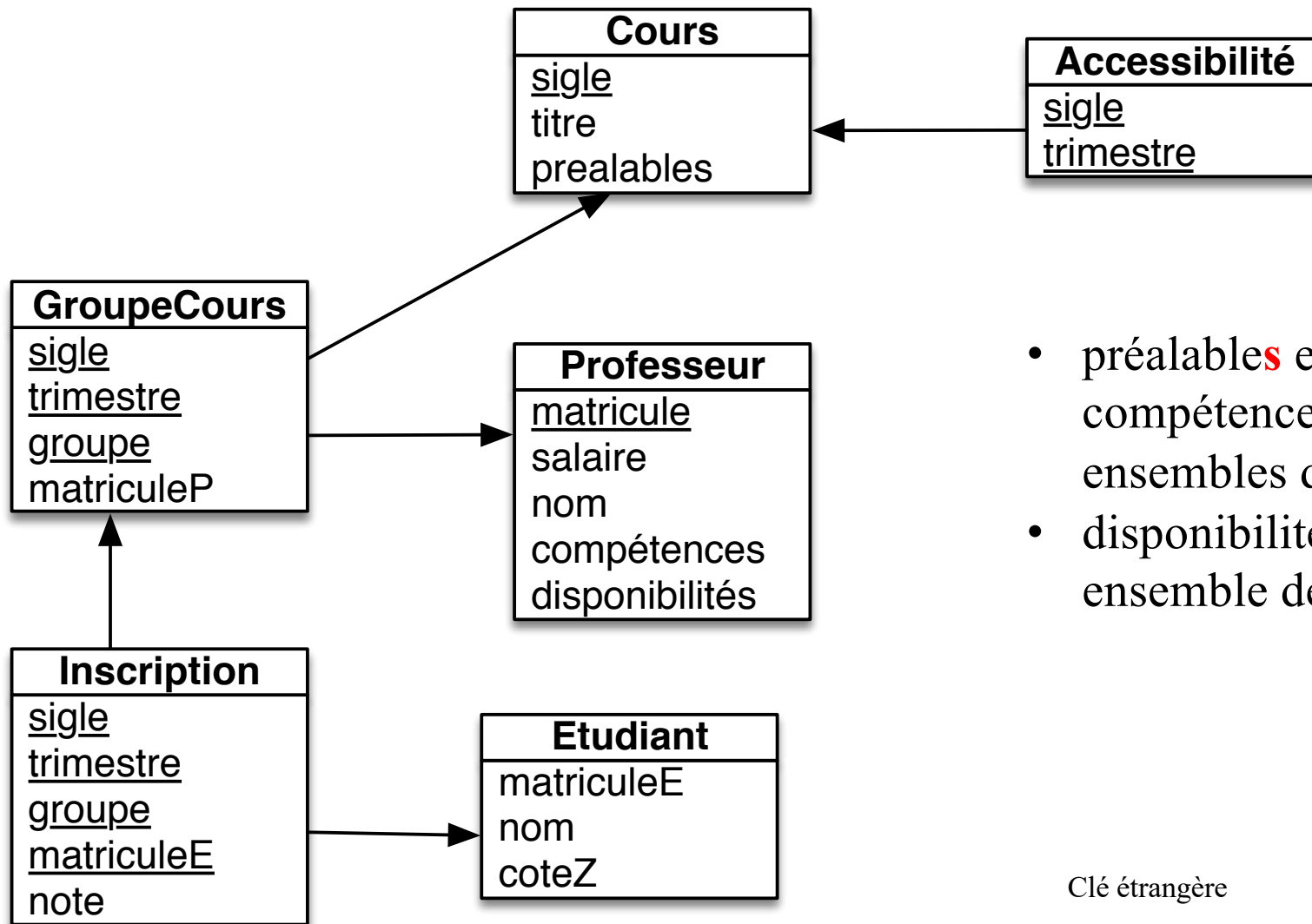

- préalables_s et compétences_s sont des ensembles de cours;
- disponibilité_s est un ensemble de trimestres;

Clé étrangère

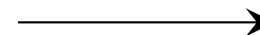

1FN – EXEMPLE

EXEMPLES ET CONTRE-EXEMPLES DE NORMALISATION

- Les relations GroupeCours, Inscription, Étudiant, et Accessibilité sont en 1FN.
- La relation Cours n'est pas en 1FN, car l'attribut préalable est un ensemble de sigles.
- La relation Professeur n'est pas en 1FN, car les attributs compétence et disponibilité sont des ensembles.

1FN – EXEMPLE

NORMALISATION

- Si une relation E1 n'est pas en 1FN, on la normalise en remplaçant chaque attribut non atomique de E1 par une nouvelle relation E2 dont les attributs sont :
 - Une clé candidate de E1.
 - Les attributs des éléments de l'ensemble représentant l'attribut non atomique.

1FN – EXEMPLE

NORMALISATION DE COURS EN 1FN

<i>cours</i>		
sigle	titre	préalables
IFT286	Lab. de BD	IFT178
IFT486	BD	IFT286 IFT339



<i>cours</i>	
sigle	titre
IFT286	Lab. de BD
IFT486	BD

<i>préalablesCours</i>	
sigle	préalables
IFT286	IFT178
IFT486	IFT286
IFT486	IFT339

1FN – EXEMPLE

NORMALISATION DE PROFESSEUR

<i>professeur</i>					
matricule	salaire	nom	disponibilités	compétences	
1	35 000 \$	xyz	A01	IFT286	
			E02	IFT339	
2	25 000 \$	abc	H01	IFT178	

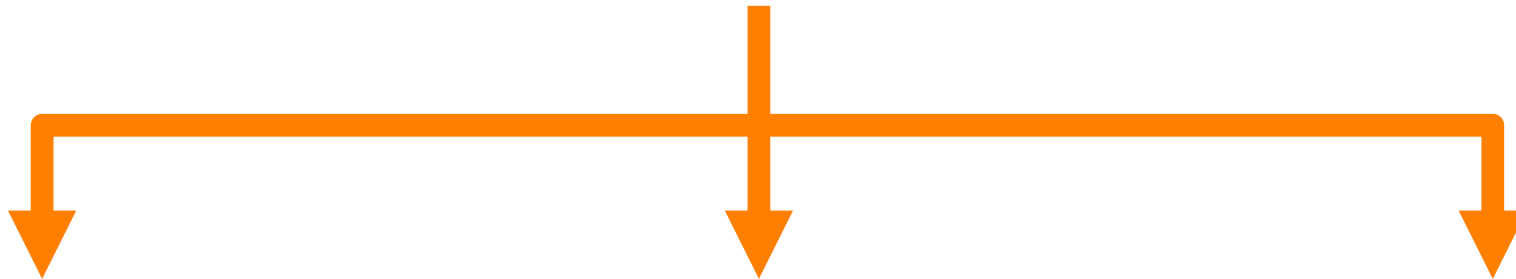

<i>disponibilités</i>	
matricule	session
1	A01
1	E02
2	H01

<i>professeur</i>				
matricule	salaire	nom		
1	35 000 \$	xyz		
2	25 000 \$	abc		

<i>compétences</i>	
matricule	sigle
1	IFT286
1	IFT339
2	IFT178

1FN – EXEMPLE

LE SCHÉMA DES COURS, APRÈS NORMALISATION

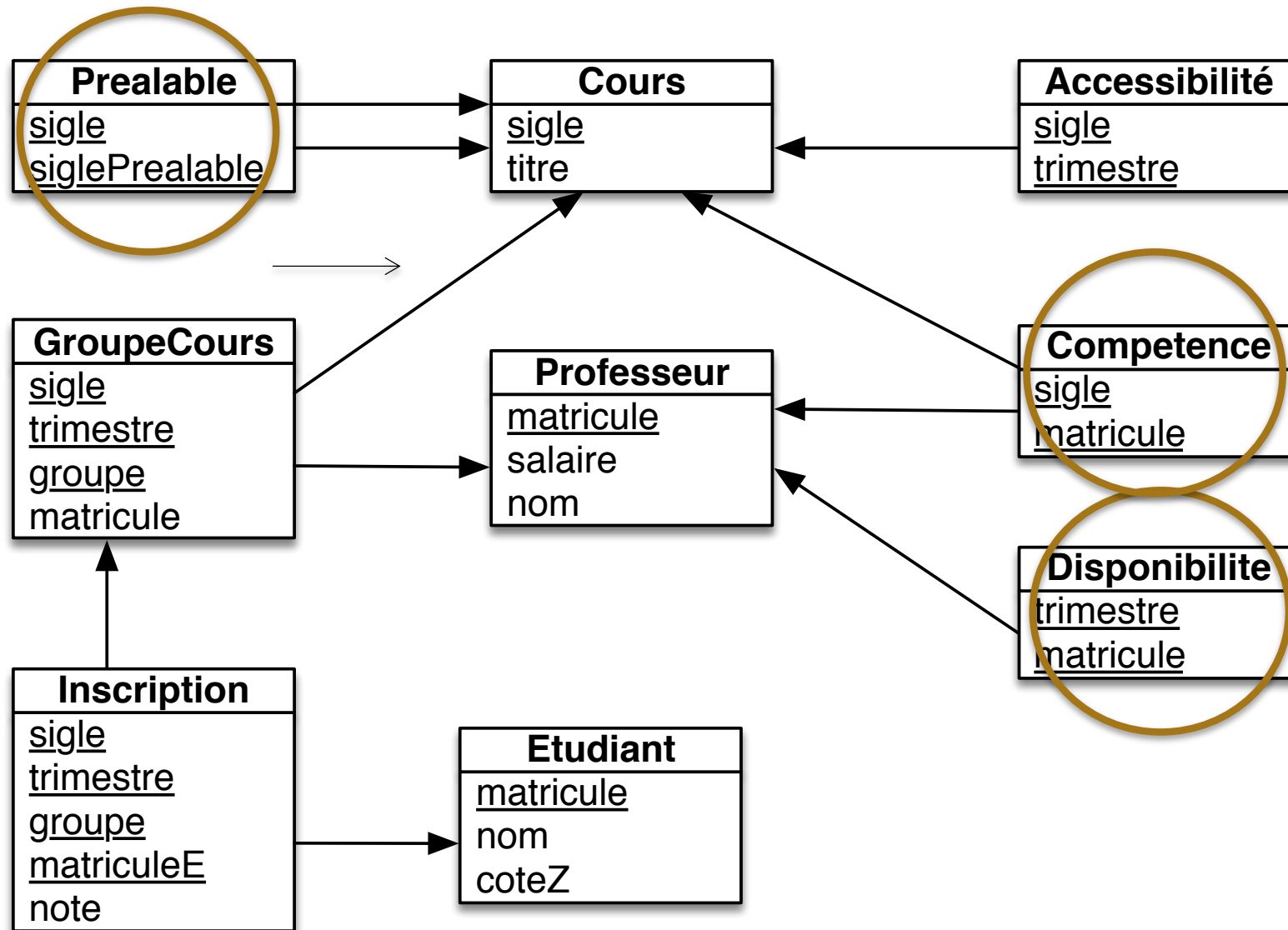

1FN

POURQUOI NORMALISER?

- Le modèle relationnel repose sur l'hypothèse que toute variable est relationnelle et les opérateurs relationnels ne permettent pas la manipulation d'autres compositions de valeurs.
- C'est grâce à cette hypothèse qu'il est possible de garantir que tout prédicat relationnel (requête) peut être évalué.
- Cette fermeture des expressions relationnelles garantit également l'exactitude de toute substitution de deux expressions équivalentes l'une par l'autre et fournit une base solide à l'optimisation des requêtes.
- Note
 - La problématique (et la perte de performance) liée au stockage d'une valeur non atomique dans une BD est souvent invoquée; elle nous apparaît secondaire et toute relative.

- Certains modèles relationnels permettent les « répétitions »
 - en maintenant l'hypothèse de base, le modèle relationnel étendu (Tutorial D) autorise les attributs de type relationnel (opérateurs wrap et unwrap);
 - en abandonnant (localement) l'hypothèse de base, le modèle relationnel-objet (les multiset de SQL-1999).

MULTIPLICITÉ CACHÉE

- Une erreur fréquente consiste à définir le type d'un attribut comme une chaîne de caractères et d'y encoder plusieurs valeurs.
- Exemple au tableau!

DÉPENDANCES FONCTIONNELLES

- Définition
- Précisions
- Irréductibilité et trivialité
- Clé candidate
- Axiomes d'Armstrong
- Représentation graphique
- Provenance des DF
- FNBC
- Théorème de Heath

DÉPENDANCES FONCTIONNELLES

DÉFINITION (1)

○ Dépendance fonctionnelle

- Un attribut A dépend fonctionnellement d'un ensemble d'autres attributs X s'il existe une fonction permettant de calculer le premier à partir des derniers.
- $(A \text{ dépend fonctionnellement de } X) \equiv (X \text{ détermine fonctionnellement } A)$
- X est le déterminant et A le déterminé.

○ Notation

- une dépendance fonctionnelle
 - $DF [X \rightarrow A]$ *ou*
 - $A_1, \dots, A_n \rightarrow A_{n+1}$ *lorsque* A_{n+1} *dépend de* $X = \{A_1, \dots, A_n\}$
- un ensemble de k DF ayant le même déterminant
 - $A_1, \dots, A_n \rightarrow A_{n+1}, \dots, A_{n+k}$

DÉPENDANCES FONCTIONNELLES

DÉFINITION (2)

- Il y a un lien entre dépendance fonctionnelle et redondance à partir du moment où la valeur de l'attribut déterminé est stockée.
- Pourquoi devrait-elle être stockée? Parce que la fonction n'est pas connue (ou son calcul est impraticable), mais que toutes les valeurs en sont connues.
- Ce qui nous emmène à définir plus rigoureusement la dépendance fonctionnelle :
 - Un attribut dépend fonctionnellement d'un ensemble d'autres attributs si et seulement si (la valeur de) ces derniers permettent toujours de déterminer la valeur (unique) du premier.
- La redondance survient quand plusieurs tuples ont les mêmes valeurs pour les attributs déterminants (l'attribut déterminé apparaît lui aussi en ces mêmes tuples « de façon redondante »).

EXEMPLE 1

- Dans une université, étant donné le matricule d'un étudiant, on peut déterminer son nom et ce nom est unique.
- Il existe donc une dépendance fonctionnelle entre matricule et nom
$$\text{matricule} \rightarrow \text{nom}$$
- L'inverse n'est pas vrai : étant donné un nom, on ne peut (en général) déterminer le matricule d'un étudiant, car il peut y avoir plusieurs étudiants de même nom, chaque étudiant ayant un matricule distinct.

- La DF [matriculeE \rightarrow nom] ne signifie pas que le nom associé à un matricule ne change jamais; le nom peut changer, mais, en tout temps, on peut déterminer le nom d'un étudiant à partir de son matricule.
- Cela ne signifie pas non plus qu'à deux matricules différents, les noms associés doivent être différents (bien qu'ils puissent l'être).
- Cela signifie qu'à un instant donné, une variable de relation (relvar) n'associe qu'un et un seul nom à un matricule.

DÉPENDANCES FONCTIONNELLES

IRRÉDUCTIBILITÉ ET TRIVIALITÉ

○ Définitions

- Une DF $[A \rightarrow B]$ est **triviale** si et seulement si B est un sous-ensemble de A.
- Une DF $[A \rightarrow B]$ est **irréductible** si et seulement si aucun sous-ensemble propre de A ne détermine B.
- Une DF $[A \rightarrow B]$ est **applicable** à une relation R si et seulement si A et B sont sous-ensembles de l'entête de R.

○ Théorème

- Les dépendances triviales sont toujours satisfaites.

○ Synonymes

- Une dépendance irréductible est aussi dite complète.

DÉPENDANCES FONCTIONNELLES

CLÉ CANDIDATE

- S'il existe une DF irréductible entre $\{A_1, \dots, A_k\}$ et tous les autres attributs A_{k+1}, \dots, A_n d'une relation R , alors $\{A_1, \dots, A_k\}$ est une clé candidate de R .
- Réciproquement, toute clé candidate $\{A_1, \dots, A_k\}$ de R définit une DF irréductible vers chacun des autres attributs A_{k+1}, \dots, A_n de R .
- *Notation*
 - *Ces DF sont désignées les DF « directement induites » par (les clés de) R .*

DÉPENDANCES FONCTIONNELLES

RÈGLES D'INFÉRENCE D'ARMSTRONG

1. réflexivité : si $X \supseteq Y$, alors $X \rightarrow Y$
2. augmentation : si $X \rightarrow Y$, alors $XZ \rightarrow YZ$
3. transitivité : si $X \rightarrow Y$ et $Y \rightarrow Z$, alors $X \rightarrow Z$
4. décomposition : si $X \rightarrow YZ$, alors $X \rightarrow Y$ et $X \rightarrow Z$
5. union : si $X \rightarrow Y$ et $X \rightarrow Z$, alors $X \rightarrow YZ$
6. pseudo-transitivité : si $X \rightarrow Y$ et $WY \rightarrow Z$, alors $WX \rightarrow Z$

DÉPENDANCES FONCTIONNELLES

COMMENT LES DÉCOUVRIR?

- Les DF sont des propriétés issues du domaine d'application.
- On les détermine à partir de notre connaissance des faits (règles, conditions, etc.) du domaine d'application.
- On peut déterminer s'il y a une dépendance fonctionnelle $\{A_1, \dots, A_n\} \rightarrow A_{n+1}$ en répondant à la question suivante :
 - Lorsque toutes les valeurs des attributs A_1, \dots, A_n sont connues, peut-on **toujours** associer une et une seule valeur à l'attribut A_{n+1} ?

DÉPENDANCES FONCTIONNELLES

REPRÉSENTATION GRAPHIQUE

- sigle → titre

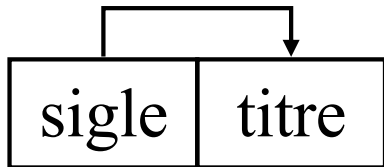

- (sigle, session, groupe) → matriculeP

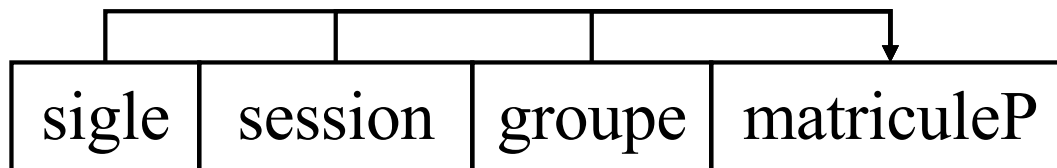

- Identifiez les dépendances fonctionnelles entre les attributs suivants :
 - sigle, titre, matriculeE, nomE, matriculeP, nomP, session, groupe, note, salaire, coteZ

DÉPENDANCES FONCTIONNELLES

DÉFINITION DE LA FNBC

- Une relation R est en FNBC relativement à une DF applicable non triviale $[X \rightarrow A]$ si et seulement si
 - X est une sur-clé de R .

Rappel

- Un ensemble d'attributs est une **sur-clé** relativement à une relation R , s'il contient une clé candidate de R .

Notation

- *On dit aussi que la DF $[X \rightarrow A]$ doit être « induite » d'une clé (de R).*
- *Une relation R est dite en FNBC ssi toutes les DF non triviales applicables (à R) sont issues d'une clé (de R).*

DÉPENDANCES FONCTIONNELLES

DÉMONSTRATION DE LA FNBC

- Pour démontrer qu'une relation R est en FNBC, il suffit de montrer que chacune des DF non triviale qui lui sont applicables est dérivée (grâce aux axiomes d'Armstrong) des DF directement induites par les clés de R .

DÉPENDANCES FONCTIONNELLES EXERCICE

1. Dresser l'inventaire des DF.
2. Montrer que ces DF sont induites par les clés des relations auxquelles elles sont applicables.
3. Est-ce toujours aussi facile ?

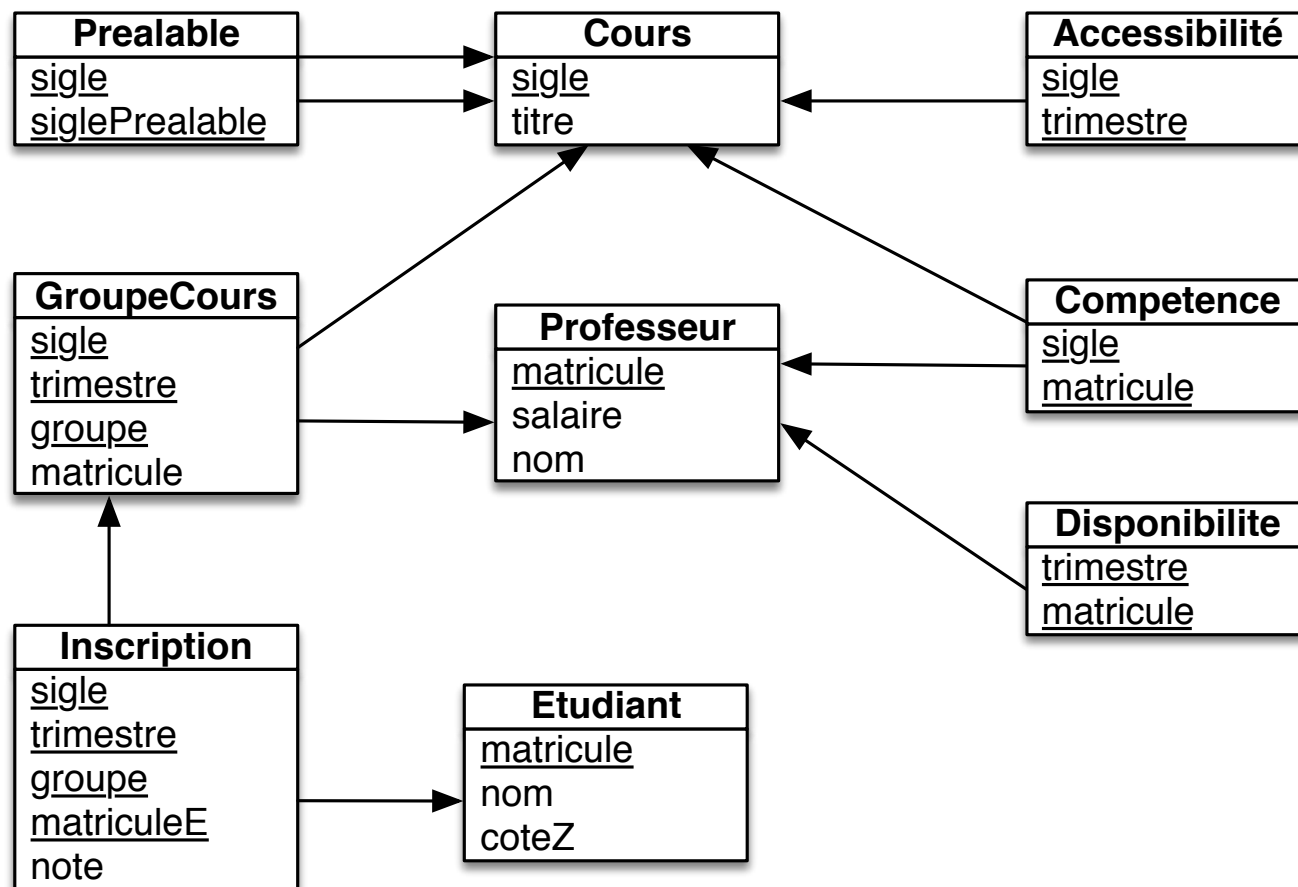

DÉPENDANCES FONCTIONNELLES

CONTRE-EXEMPLE DE FNBC

Supposons

1. qu'une institution d'enseignement décerne un seul type de diplôme (DES, DEC, BAC);
2. qu'une personne obtient un diplôme d'une et une seule institution.

On a alors les DF suivantes :

1. [institution → diplôme]
2. [personne, diplôme → institution]

Une relation R est en FNBC si et seulement si, pour toute DF non triviale $[X \rightarrow A]$ applicable à R, X est une sur-clé.

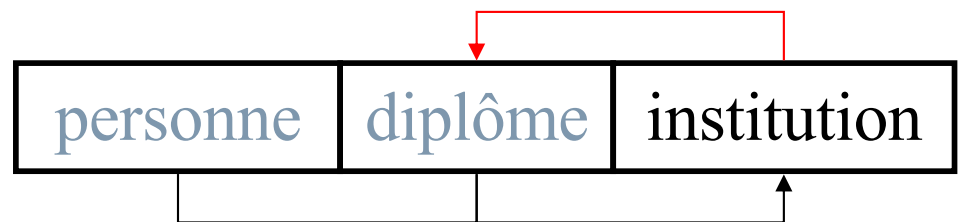

Cette relation n'est pas en FNBC relativement à la DF [institution → diplôme], car l'institution n'est pas une sur-clé.

DÉPENDANCES FONCTIONNELLES

NORMALISATION EN FNBC

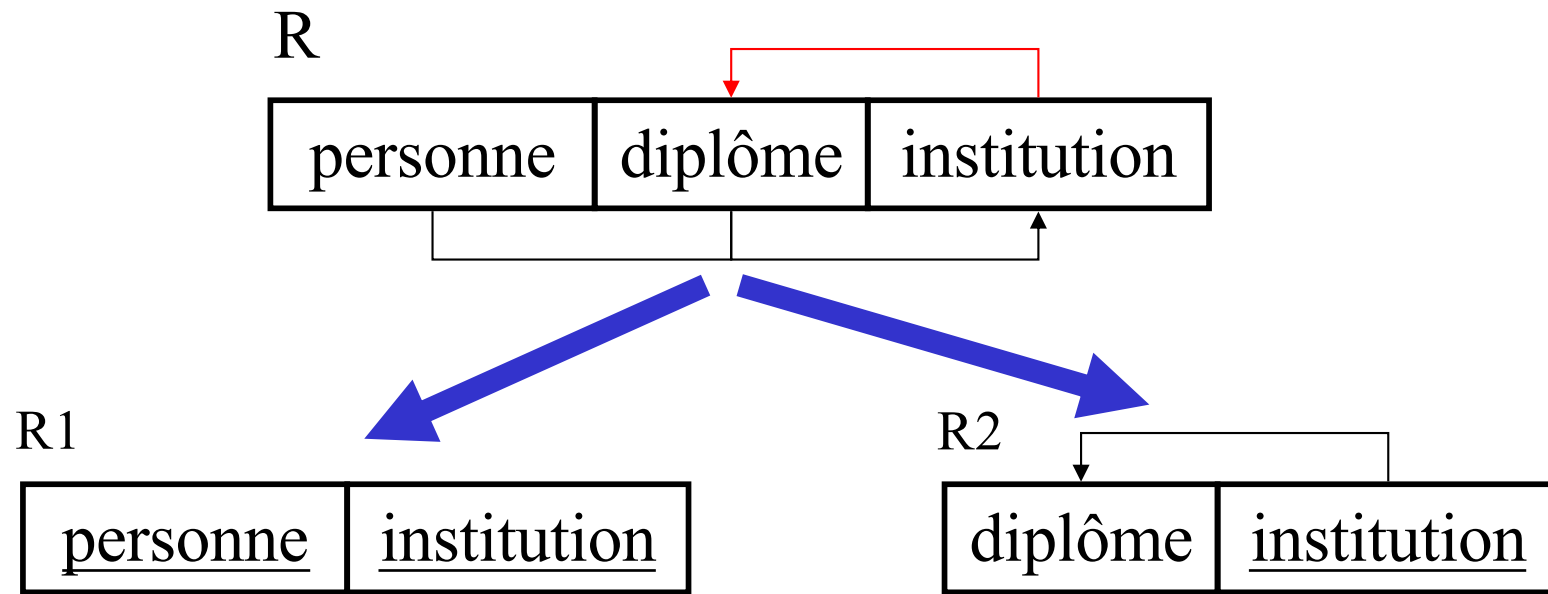

Remarque

- on ne perd pas d'information,
- on diminue la redondance,
- **mais on perd la DF**

[personne, diplôme → institution]

puisqu'elle n'est plus applicable!

Il faut donc ajouter une contrainte qui « simule » la clé candidate {personne, diplôme} sur la jointure des deux nouvelles relvar R1 et R2 :

with (R := R1 ⋈ R2) :

$\#R = \#(R \pi \{personne, diplôme\})$

DÉPENDANCES FONCTIONNELLES

NORMALISATION EN FNBC (EXERCICE)

○ Traduire cette contrainte en SQL

- avec un CREATE ASSERTION

```
create assertion A as
```

```
with
```

```
    R as (select * from R1 natural join R2),
```

```
    S as (select distinct personne, diplome from R)
```

```
select (select count(*) from R) = (select count(*) from S);
```

- avec un TRIGGER
 - exercice

DÉPENDANCES FONCTIONNELLES

THÉORÈME DE HEATH

○ Théorème

- Soit R , une relation dont l'entête est E ,
- soit X , Y et Z des sous-ensembles de E tels que leur union est égale à E ,
- si R est conforme à la DF : $X \rightarrow Y$ alors R est égal à la jointure de ses projections sur $X \cup Y$ et $X \cup Z$.

○ Corolaire

- La FNBC est la forme normale ultime relativement aux DF.

○ *Exercice*

- *Pourquoi n'est-il pas nécessaire d'exiger que X , Y et Z soient disjoints ?*

AUTRES FORMES NORMALES RELATIVES AUX DF

- 2FN
- 3FN

DÉFINITION DE LA 2FN

- Une relation R est en 2FN si et seulement si tous les attributs **non premiers** de R sont en *dépendance fonctionnelle irréductible* de chaque clé candidate de E.
- Rappels
 - Un attribut est **premier** si et seulement si il est élément d'une clé candidate.
 - Une *dépendance fonctionnelle est irréductible* si et seulement si aucun attribut ne peut être retiré du déterminant sans invalider la dépendance.

DÉPENDANCES FONCTIONNELLES

CONTRE-EXEMPLE DE 2FN

Une entité E est en deuxième forme normale si et seulement si tous les attributs *non premiers* de E sont en *dépendance fonctionnelle complète* de chaque clé candidate de E

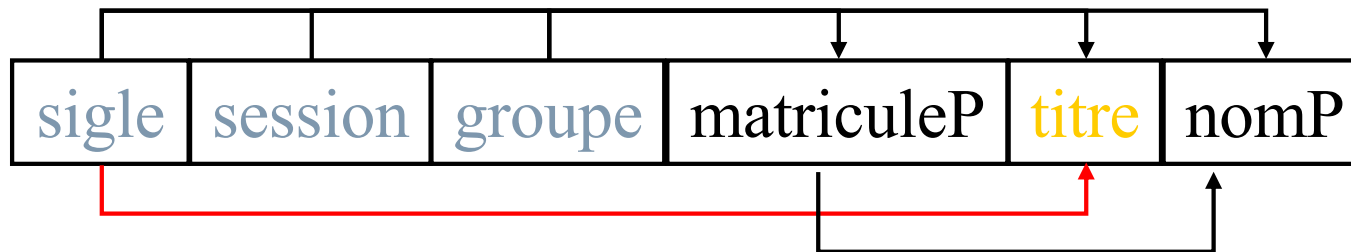

titre ne dépend pas de toute la clé; il dépend seulement de sigle.

DÉPENDANCES FONCTIONNELLES

DÉFINITION DE LA 2FN (BIS)

- Une relation R est en 2FN si et seulement si, pour chaque DF applicable non triviale $[X \rightarrow A]$, une des conditions suivantes est satisfaite :
 - X est une sur-clé,
 - A est premier,
 - X n'est pas une sous-clé.
- Rappels
 - Un attribut est **premier** si et seulement si il est élément d'une clé candidate.
 - Un ensemble d'attributs est une **sous-clé** relativement à une relation R , s'il est un sous-ensemble d'une clé candidate de R .
 - Un ensemble d'attributs est une **sur-clé** relativement à une relation R , s'il contient une clé candidate de R .

DÉPENDANCES FONCTIONNELLES

NORMALISATION EN 2FN

- Les attributs non premiers en dépendance partielle sont extraits
 - pour former une nouvelle relation avec les attributs de l'une de leurs clés irréductibles présentes dans la relation,ou bien,
 - sont ajoutés à une relation existante ayant une clé candidate appropriée.

DÉPENDANCES FONCTIONNELLES

EXEMPLES DE NORMALISATION EN 2FN

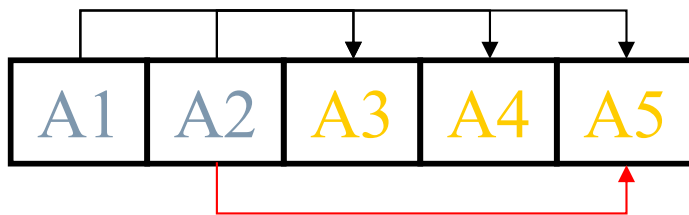

La relation n'est pas en 2FN car

- la clé candidate est $\{A1, A2\}$
- A5 est **non premier**
- A5 dépend seulement de $\{A2\}$

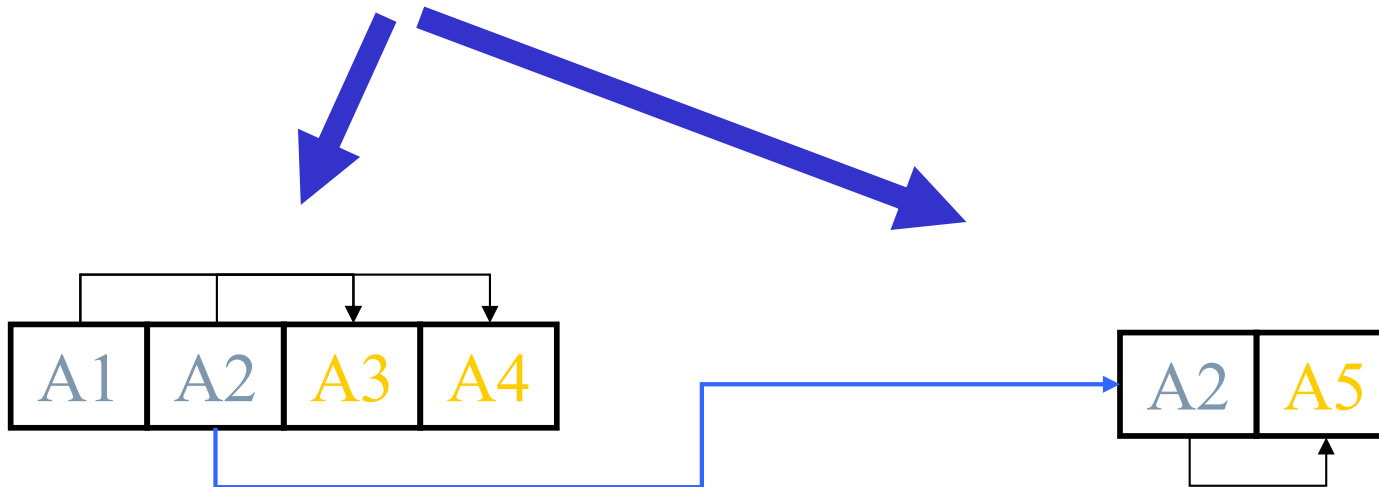

L'ajout d'une **clé référentielle** complète la garantie d'intégrité.
Est-ce obligatoire? Pourquoi?

DÉPENDANCES FONCTIONNELLES SONT-ELLES EN 2FN?

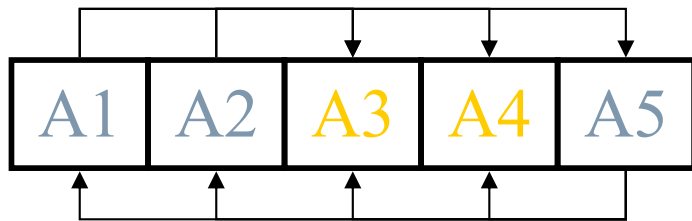

Oui

- il y a deux clés candidates $\{A1, A2\}$ et $\{A5\}$
- seuls les attributs A3 et A4 ne sont pas premiers
- A3 et A4 dépendent complètement de toutes les clés candidates

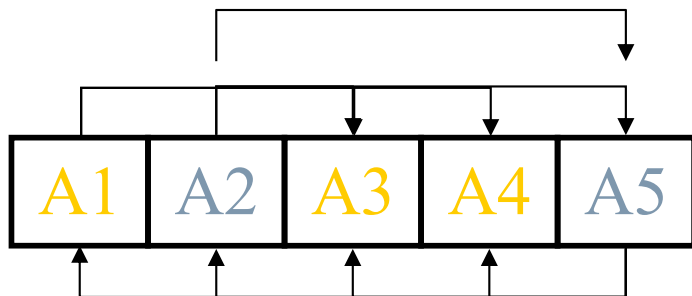

Oui

- il y a deux clés candidates $\{A2\}$ et $\{A5\}$
- seuls les attributs A1, A3 et A4 ne sont pas premiers
- A1, A3 et A4 dépendent complètement de toutes les clés candidates

DÉPENDANCES FONCTIONNELLES

DÉFINITION DE 3FN

- Une relation R est en 3FN si et seulement si, pour chaque DF applicable non triviale $[X \rightarrow A]$, une des conditions suivantes est satisfaite :
 - X est une sur-clé,
 - A est premier.
- *Une relation 2FN est donc promue en 3FN par l'élimination de la troisième condition de la 2FN :*
 - ~~X n'est pas une sous-clé.~~

DÉPENDANCES FONCTIONNELLES

CONTRE-EXEMPLE DE 3FN

Une relation R est en 3FN si et seulement si, pour chaque DF non triviale $[X \rightarrow A]$ applicable, une des conditions suivantes est satisfaite :

- X est une **sur-clé**,
- A est un **attribut premier**.

La relation suivante n'est pas 3FN car :

- matricule n'est pas une sur-clé,
- nom n'est pas premier.

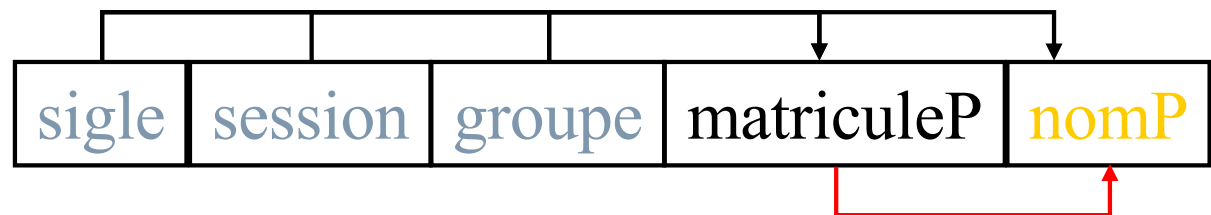

Partition et normalisation 3FN

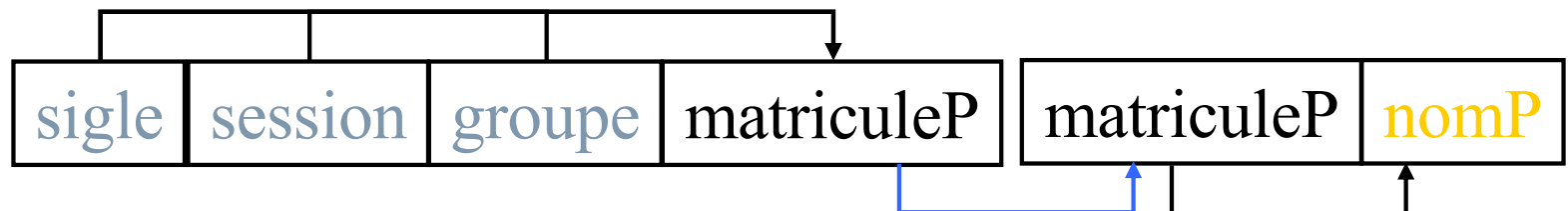

L'ajout d'une **clé référentielle** complète la garantie d'intégrité.
Est-ce obligatoire? Pourquoi?

DÉPENDANCES FONCTIONNELLES NORMALISATION EN 3FN + FUSION

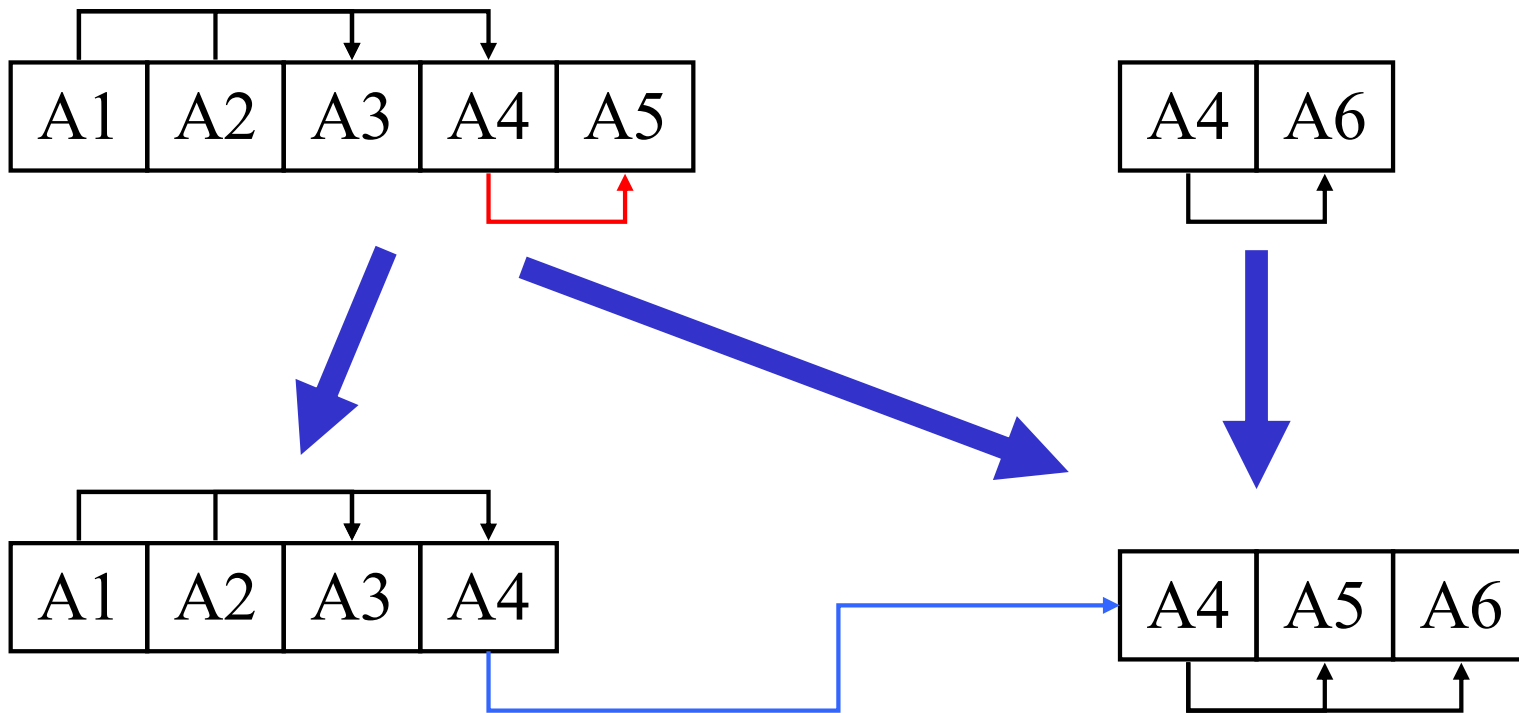

Toutes choses étant égales par ailleurs, il est avantageux de réduire le nombre de relations, d'où la fusion de $\{A4, A5\}$ et $\{A4, A6\}$ en $\{A4, A5, A6\}$.

Est-ce toujours approprié? Pourquoi?

DÉPENDANCES FONCTIONNELLES

NORMALISATION EN 3FN + FUSION (BIS)

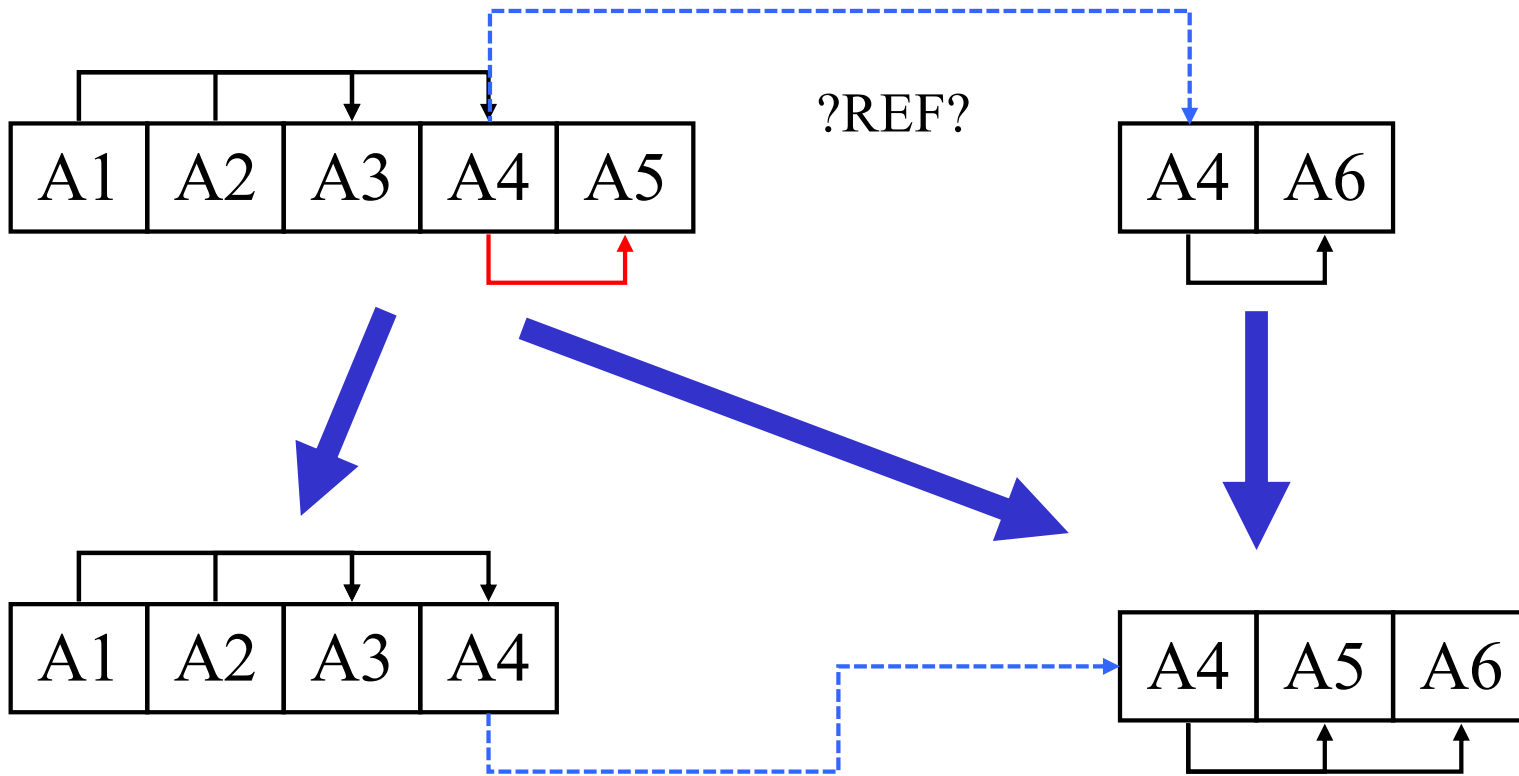

Faut-il ajouter une clé référentielle sur A4? Pourquoi?
Que faut-il penser de la fusion dans ce contexte?

DÉPENDANCES FONCTIONNELLES

DÉFINITION DE LA FNBC (BIS)

- Une relation R est en FNBC relativement une DF non triviale $[X \rightarrow A]$ applicable si et seulement si
 - X est une sur-clé de R .
- *Une relation 3FN est donc promue en FNBC par l'élimination de la deuxième condition de la 3FN :*
 - ~~A est premier.~~

DÉPENDANCES FONCTIONNELLES

DISCUSSION

- La FNBC ne peut pas toujours être atteinte sans perte (de DF), il faut donc se rabattre parfois sur la 3FN (ou se résoudre à ajouter des contraintes autres des contraintes de clés internes).
- Par contre, il vaut toujours la peine de faire l'exercice de comparer les deux solutions, car il peut s'avérer plus facile et plus sûr (voire performant) d'ajouter au schéma FNBC les contraintes appropriées que de prendre en compte et contrôler les incohérences dans le schéma 3FN (dans toutes les requêtes applicables).
 - Si on conserve la FNBC, la contrainte sera une contrainte de BD faisant intervenir (au moins) deux relvar.
 - Si on se rabat sur la 3FN, la contrainte sera une contrainte (interne) à la relvar, mais insuffisante.
 - En SQL, dans les deux cas, il sera la plupart du temps nécessaire de définir des TRIGGER, faute d'ASSERTION.

DÉPENDANCES FONCTIONNELLES

2FN, 3FN, FNBC : UN RÉSUMÉ

- Soit les conditions suivantes relativement à une DF non triviale $[X \rightarrow A]$ applicable à R :
 1. X est une sur-clé,
 2. A est premier,
 3. X n'est pas une sous-clé.
- Si *chacune* des DF non triviale $[X \rightarrow A]$ applicable à R répond
 - à la condition 1, alors R est en **FNBC**,
 - à l'une des conditions 1 ou 2, alors R est en **3FN**,
 - à l'une des conditions 1, 2 ou 3, alors R est en **2FN**.
- *Conclusion*
 - *Choisissez la simplicité, choisissez FNBC!*

DÉPENDANCES DE JOINTURE

- Exemple A – une clé
- Définition de la 5FN – cas simple
- Exemple A – une clé (suite)
- Induction
- Définition de la 5FN – cas général
- Retour sur le cas simple
- Exemple B – deux clés
- Théorème général de P-J

DÉPENDANCES DE JOINTURE

EXEMPLE A – UNE CLÉ (1)

- Soit la relvar
OffreDeCours {sigle, session, matriculeP}
représentant le fait qu'un professeur (matriculeP)
donne le cours (sigle) à une session (session)
donnée.
- La clé de la relvar OffreDeCours est
{sigle, session, matriculeP}.

DÉPENDANCES DE JOINTURE

EXEMPLE A – UNE CLÉ (2)

OffreDeCours peut-elle représenter également les trois relation suivantes ?

- disponibilité {matriculeP, session}
 - le professeur peut enseigner durant cette session;
- compétence {matriculeP, sigle}
 - le professeur est apte à enseigner ce cours;
- offre {sigle, session}
 - le cours est offert à cette session.

Ce qui se traduit par OffreDeCours représente-t-elle (toujours et complètement) les trois relations disponibilité, compétence et offre ?

DÉPENDANCES DE JOINTURE

EXEMPLE A – UNE CLÉ (3)

OffreDeCours n'est pas satisfaisant, car elle n'est pas la jointure des trois autres relations.

Par exemple :

OffreDeCours		
<u>sigle</u>	<u>session</u>	<u>matriculeP</u>
IFT 333	2014-1	1
IFT 333	2014-3	2

≠

Offre	
<u>sigle</u>	<u>session</u>
IFT 333	2014-1
IFT 333	2014-3



Disponibilité	
<u>matriculeP</u>	<u>session</u>
1	2014-1
2	2014-1
2	2014-3



Compétence	
<u>matriculeP</u>	<u>sigle</u>
1	IFT 333
2	IFT 333

DÉPENDANCES DE JOINTURE

DÉFINITION

- $\bowtie\{d_1, \dots, d_k\}$ est une dépendance de jointure (DJ) sur E , si et seulement si
 - $d_1 \subseteq E, \dots, d_k \subseteq E$
 - $E = d_1 \cup \dots \cup d_k$

Notation

- Chaque d_i est appelé composant(e) de la DJ.

DÉPENDANCES DE JOINTURE

5FN – CAS SIMPLE

- Une relation R ayant une seule clé candidate est en cinquième forme normale (5FN) relativement à une DJ si tous ses composants sont des surclés de R .
- Dans ce cas, on démontre que
 - $R = (R \pi d_1) \bowtie \dots \bowtie (R \pi d_k)$
- Une relation est en 5FN si elle l'est relativement à chacune des DJ qui lui sont applicables.

DÉPENDANCES DE JOINTURE

EXEMPLE A – UNE CLÉ (4)

- La relvar OffreDeCours n'est pas en 5FN car ses composants ne sont pas des sur-clés. En effet, la (seule) clé de OffreDecours est {sigle, matriculeP, session}.
- Corolaire : OffreDeCours représente un prédicat différent de la jointure des composantes.
 - Exercice : identifier chacun de ces prédicats.
 - Question : pourquoi est-ce important ?
 - Question : comment changer la modélisation ?

DÉPENDANCES DE JOINTURE

EXEMPLE A – UNE CLÉ (3BIS)

OffreDeCours n'est pas 5FN : les clés de Offre, Disponibilité et Compétence ne sont pas des surclés de OffreDeCours.

Par exemple :

OffreDeCours		
<u>sigle</u>	<u>session</u>	<u>matriculeP</u>
IFT 333	2014-1	1
IFT 333	2014-3	2

≠

Offre	
<u>sigle</u>	<u>session</u>
IFT 333	2014-1
IFT 333	2014-3



Disponibilité	
<u>matriculeP</u>	<u>session</u>
1	2014-1
2	2014-1
2	2014-3



Compétence	
<u>matriculeP</u>	<u>sigle</u>
1	IFT 333
2	IFT 333

DÉPENDANCES DE JOINTURE

EXEMPLE A – UNE CLÉ (5)

- C'est-à-dire qu'OffreDeCours ne peut pas représenter les 4 relvars en une!
- Il faudra donc les maintenir et ajouter 3 contraintes référentielles.

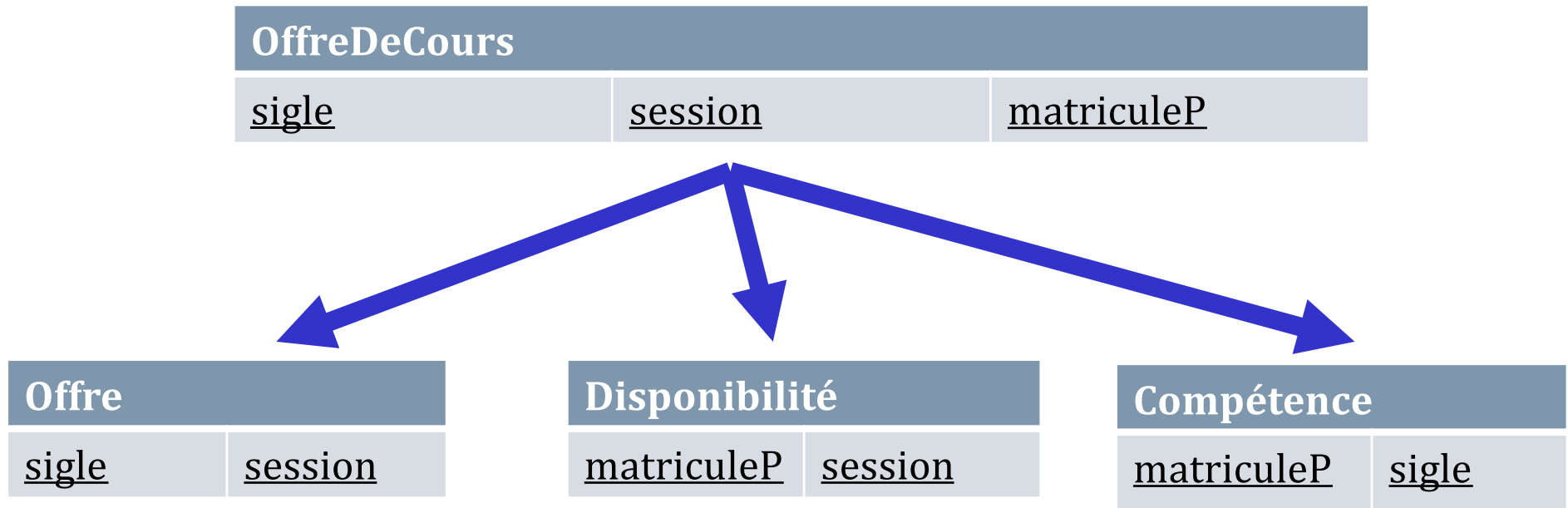

DÉPENDANCES DE JOINTURE

EXEMPLE A – UNE CLÉ (6)

Les prédicats sont les suivants

- Disponibilité {matriculeP, session}
 - le professeur *peut enseigner* durant cette session.
- Compétence {matriculeP, sigle}
 - le professeur *est apte* à enseigner ce cours.
- Offre {sigle, session}
 - le cours est offert à cette session.
- OffreDeCours {matriculeP, session, cours}
 - le professeur *enseigne* ce cours durant cette session.

DÉPENDANCES DE JOINTURE

EXEMPLE A – UNE CLÉ (7)

- Deux propositions peuvent être avancées :
 - Il y a de la redondance, mais elle est contrôlée par les clés référentielles.
 - Il n'y a pas de redondance, car ce sont des prédicats différents.
- Par contre, une chose est certaine : le programmeur devra aller chercher la bonne information au bon endroit (donc connaître les prédicats).
- Que fera-t-il s'il ne connaît que l'entête des relations mais pas les prédicats ?
- Comment qualifieriez-vous un concepteur de BD qui ne documenterait pas toutes ses relations ?

DÉPENDANCES DE JOINTURE

INDUCTION

- Une DJ est induite par les clés de R si et seulement si toute valeur de R conformes aux clés de R vérifie que $R = (R \pi d_1) \bowtie \dots \bowtie (R \pi d_k)$.
- Une DJ est induite par les clés de R si et seulement si la fermeture des composantes de DJ par les clés de R contient l'entête de R.

DÉPENDANCES DE JOINTURE

5FN – CAS GÉNÉRAL

Une relation R est en cinquième forme normale (5FN) si et seulement si toutes les DJ qui lui sont applicables sont induites par les clés de R .

Dans ce cas, on démontre que

$$R = (R \pi d_1) \bowtie \dots \bowtie (R \pi d_k)$$

en regard de toutes les DJ qui lui sont applicables.

DÉPENDANCES DE JOINTURE

RETOUR SUR LE CAS SIMPLE

- Lorsque R ne comprend qu'une clé candidate :
 - Une DJ est induite par la clé de R si et seulement si toutes les composantes sont une surclé de R.
- Il s'ensuit la définition de la 5FN dans le cas simple (une seule clé candidate).

DÉPENDANCES DE JOINTURE

EXEMPLE B – DEUX CLÉS

...

R relvar

{cip, admAn, admNo, nom, prenom, sexe, programme},
key {cip}, {admAn,admNo};

DJ { {cip, programme},
{admAn,AdmNo,nom,prenom},
{admAn,AdmNo,sexe},
{cip,admAn,AdmNo}};

DJ { {cip},
{admAn,AdmNo,nom,prenom},
{admAn,AdmNo,sexe,programme}}

DÉPENDANCES DE JOINTURE

THÉORÈME GÉNÉRAL DE PROJECTION-JOINTURE

- Soit R une relvar dont l'entête est E .
- Soit les composants d_1, \dots, d_k des sous-ensembles de E tels que leur union est égale à E .
- Alors R est égale à la jointure de ses projections sur les composants d_i si et seulement si R est en 5FN relativement à $\bowtie\{d_1, \dots, d_k\}$.

Un cas intéressant des dépendances de jointure

- Exemple 1
- Définition
- 4FN
- Analyse de l'exemple 1
- Exemple 2
- Normalisation
- Théorème de Fagin

**DÉPENDANCES
MULTIVALUÉES
EXEMPLE 1**

*On veut
s'assurer que
tous les
enseignants
utilisent les
mêmes livres
pour un même
cours.*

<u>cours</u>	<u>enseignant</u>	<u>livre</u>
IFT 187	Marc	Elmasri
IFT 187	Marc	Frappier
IFT 187	Luc	Elmasri
IFT 187	Luc	Frappier
IFT 487	Luc	Elmasri
IFT 487	Luc	Date
IFT 187	Zoroastre	Elmasri
IFT 187	Zoroastre	Frappier
IFT 187	Zoroastre	Date

*Ce n'est pas le
cas ici,
Zoroastre est
délinquant!*

*(Les tuples associés à) l'enseignant
Zoroastre ne respecte(nt) pas la
4FN.*

DÉPENDANCES MULTIVALUÉES

DÉFINITION

- Soit X et Y deux sous-ensembles d'attributs d'une relation R , une DM $X \twoheadrightarrow Y$ représente le fait que « tout tuple ayant les mêmes valeurs en X est associé à un seul et même *ensemble de valeurs* en Y ».
- Rappel
 - une DF $X \rightarrow Y$ peut être interprétée comme « tout tuple ayant la même valeur en X est associé à une seule et même *valeur* en Y ».

DÉPENDANCES MULTIVALUÉES

4FN

Soit

- E l'entête de R et
- $Z = E - (X \cup Y)$

R est en 4FN relativement à la DM $X \twoheadrightarrow Y$ si et seulement si

- $(X \cup Y)$ est une surclé de R
- On démontre alors que
 - $(R \pi (X \cup Y)) \bowtie (R \pi (X \cup Z)) = R$
- Remarquer la symétrie de la jointure et conclure que
 - $X \twoheadrightarrow Y$ induit nécessairement $X \twoheadrightarrow Z$ et réciproquement.
- Corolaire
 - Y et Z sont indépendants
 - bien que *chacun* soit multidéterminé par X.

DÉPENDANCES MULTIVALUÉES

UN CAS PARTICULIER DE DÉPENDANCES DE JOINTURES!

- Soit la relation R dont l'entête $E = R1 \cup R2$

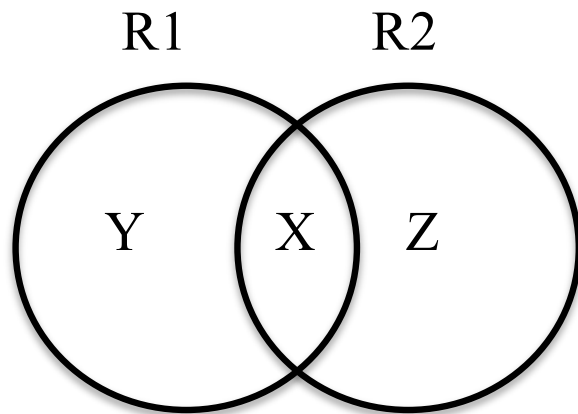

- Équivalences
 - $X \twoheadrightarrow Y$
 - $X \twoheadrightarrow Z$
 - $\bowtie \{X \cup Y, X \cup Z\}$
 - $\bowtie \{R1, R2\}$
 - $R1 \cap R2 \twoheadrightarrow R1 - R2$
 - $R1 \cap R2 \twoheadrightarrow R2 - R1$

Analyse

- La relation $S(c, e, x)$ représente le prédicat « l'enseignant e donne le cours c à l'aide du livre x ».
- Les règles suivantes sont applicables :
 - un enseignant peut donner plus d'un cours;
 - un cours peut être donné à l'aide de plusieurs livres;
 - pour un cours donné, tous les enseignants utilisent les mêmes livres.
- Ces règles peuvent être résumées par la DM $\{c\} \rightarrow \{e\}$ (ce qui induit implicitement la DM $\{c\} \rightarrow \{x\}$).
- On remarque que la DF $\{c\} \rightarrow \{e\}$ n'est pas applicable, puisqu'un cours peut déterminer plus d'un enseignant.
- Le même raisonnement s'applique à DF $\{c\} \rightarrow \{x\}$.
- Par contre,
 - quel que soit le livre, tous les enseignants donnant le cours l'utiliseront;
 - quel que soit l'enseignant, tous les livres utilisés par le cours seront utilisés par l'enseignant.
- Corolaire : les enseignants sont indépendants des livres, bien que chacun soit déterminé par le cours.

**DÉPENDANCES
MULTIVALUÉES
EXEMPLE 2**

<u>nom</u>	<u>adresse</u>	<u>ville</u>	<u>emploi</u>
Pauline	12, rue de la gare	Saint-Jean	géomaticienne
Pauline	1250, rue X	Montréal	géomaticienne
Luc	50, rue du domaine	Saint-Donat	informaticien
Luc	10, rue des seigneurs	Sherbrooke	informaticien
Luc	50, rue du domaine	Saint-Donat	enseignant
Luc	10, rue des seigneurs	Sherbrooke	enseignant
Claude	1, rue principale	Saint-Donat	écologiste
Claude	1, rue principale	Saint-Jean	botaniste
Claude	1, rue principale	Saint-Donat	botaniste
Claude	1, rue principale	Saint-Jean	écologiste
Zoroastre	100, rue Y	Montréal	peintre
Zoroastre	200, rue Z	Montréal	actuaire

*Zoroastre ne
respecte pas la
4FN*

Analyse

- La relation $S(n, a, v, e)$ représente le prédicat « la personne portant le nom n habite à l'adresse a de la ville v et occupe l'emploi e ».
- Les règles suivantes sont applicables
 - une personne peut habiter à plusieurs endroits (un endroit est déterminé par le couple adresse, ville);
 - une personne peut occuper plusieurs emplois;
 - les emplois et les lieux d'habitation sont indépendants.
- Ces règles peuvent être résumées par la DM $\{n\} \rightarrow \{a, v\}$ (ou de façon équivalente $\{n\} \rightarrow \{e\}$).
- On remarque que la DF $\{n\} \rightarrow \{a, v\}$ n'est pas applicable, puisqu'une personne peut déterminer plus d'un endroit (adresse, ville).
- Le même raisonnement s'applique à la DF $\{n\} \rightarrow \{e\}$.
- Par contre, quel que soit l'endroit, toute personne a les mêmes emplois (quel que soit l'emploi, la personne habite les mêmes endroits).
- Corolaire : les emplois sont indépendants des endroits.

DÉPENDANCES MULTIVALUÉES

NORMALISATION

- Scinder la relation en deux
- Ajouter les clés référentielles
- Voir la normalisation 5FN!

DÉPENDANCES MULTIVALUÉES

THÉORÈME DE FAGIN

- Soit R une relation dont l'entête est E ,
 - soit X , Y et Z des sous-ensembles de E tels que leur union est égale à E ,
 - R est égal à la jointure de ses projections sur $X \cup Y$ et $X \cup Z$ si et seulement si $X \twoheadrightarrow Y$.
-
- La 4FN est donc l'ultime forme normale pour les dépendances multivaluées.
-
- Rappel $(X \twoheadrightarrow Y) \Leftrightarrow (X \twoheadrightarrow Z)$

QUELQUES THÉORÈMES UTILES

- Relation totale
- FNBC + ANC \Leftrightarrow 5FN
- 3FN + OCC \Leftrightarrow 5FN
- Synthèse
- 6FN

QUELQUES THÉORÈMES UTILES

RELATIONS TOTALES

- Rappel :
 - Si l'entête d'une relation est une clé candidate de celle-ci, elle en est la seule.
 - *Une telle relation est désignée comme étant une relation « totale ».*
- Une relation totale est en 3FN (par définition).
- Une relation totale n'est en FNBC que si et seulement si le déterminant de chacune des DF applicables est l'entête de la relation!

QUELQUES THÉORÈMES UTILES

FNBC + ANC \Leftrightarrow 5FN

- Toute relation FNBC comportant au moins un attribut non-clé est en 5FN.

QUELQUES THÉORÈMES UTILES

3FN + 0CC \Leftrightarrow 5FN

- Toute relation 3FN (*a fortiori* FNBC) ne possédant aucune clé candidate composite est en 5FN.

QUELQUES THÉORÈMES UTILES

SYNTHÈSE

- Les formes « ultimes »
 - DF : FNBC (théorème de Heath)
 - DM : 4FN (théorème de Fagin)
 - DJ : 5FN (théorème général de projection-jointure)

6FN

- Une relvar est en sixième forme normale (6FN) si et seulement si, quelle que soit la dépendance de jointure à laquelle elle satisfait, cette dépendance est triviale.
- Une relvar est en 6FN si et seulement si elle est en 5FN, elle est de degré n , et n'a aucune clé de degré inférieur à $n - 1$.
- Une relvar est en 6FN si et seulement si **elle ne peut être** PJ-décomposée en relations de degré inférieur.

LES ALGORITHMES

SYNTHÈSE

Voir

- Elmasri et Navathe, chap. 16
- <http://fsmrel.developpez.com/basesrelationnelles/normalisation/>

- Noyau
 - couverture irréductible
- FNBC
 - avec préservation des jointures
- 3FN
 - avec préservation des dépendances

CALCUL DU NOYAU – ESQUISSE

- Un noyau d'un ensemble de dépendances est ensemble minimal de dépendances normalisées permettant de toutes les dériver.
- Une dépendance est normalisée si elle est de forme $[X \rightarrow A]$.
- Soit F un ensemble de dépendances $\{D_1, \dots, D_n\}$
 - Soit E , l'ensemble normalisé de F .
 - Examiner chaque D_i et retirer tous les attributs du déterminant dont le retrait laisse $E+$ invariant.
 - Retirer de E toute dépendance laissant $E+$ invariant.
 - L'ensemble E résultant est un noyau de F .

Definition. A minimal cover of a set of functional dependencies E is a minimal set of dependencies (in the standard canonical form and without redundancy) that is equivalent to E . We can always find *at least one* minimal cover F for any set of dependencies E using Algorithm 16.2.

If several sets of FDs qualify as minimal covers of E by the definition above, it is customary to use additional criteria for *minimality*. For example, we can choose the minimal set with the *smallest number of dependencies* or with the smallest *total length* (the total length of a set of dependencies is calculated by concatenating the dependencies and treating them as one long character string).

Algorithm 16.2. Finding a Minimal Cover F for a Set of Functional Dependencies E

Input: A set of functional dependencies E .

1. Set $F := E$.
2. Replace each functional dependency $X \rightarrow \{A_1, A_2, \dots, A_n\}$ in F by the n functional dependencies $X \rightarrow A_1, X \rightarrow A_2, \dots, X \rightarrow A_n$.
3. For each functional dependency $X \rightarrow A$ in F
for each attribute B that is an element of X
if $\{ \{F - \{X \rightarrow A\} \} \cup \{ (X - \{B\}) \rightarrow A \} \}$ is equivalent to F
then replace $X \rightarrow A$ with $(X - \{B\}) \rightarrow A$ in F .
4. For each remaining functional dependency $X \rightarrow A$ in F
if $\{F - \{X \rightarrow A\} \}$ is equivalent to F ,
then remove $X \rightarrow A$ from F .

NORMALISATION FNBC – ESQUISSE (SANS GARANTIE DE PRÉSERVATION DES CONTRAINTES)

- Soit R une relation d'entête E dont C est le noyau des dépendances applicables
 - $S := E$
 - Pour chaque déterminant distinct X de C
 - Soit $X \rightarrow Y_1, \dots, X \rightarrow Y_n$ les dépendances qui découlent de X dans C
 - Soit Y l'union des Y_i
 - Ajouter l'union de X et Y à S
 - Pour chaque composante Z non FNBC de S
 - Soit $X \rightarrow Y$ une dépendance non satisfaite
 - Remplacer Z par les composantes $(X \cup Y)$ et $(Z - Y)$

16.3.2 Nonadditive Join Decomposition into BCNF Schemas

The next algorithm decomposes a universal relation schema $R = \{A_1, A_2, \dots, A_n\}$ into a decomposition $D = \{R_1, R_2, \dots, R_m\}$ such that each R_i is in BCNF *and* the decomposition D has the lossless join property with respect to F . Algorithm 16.5 utilizes Property NJB and Claim 2 (preservation of nonadditivity in successive decompositions) to create a nonadditive join decomposition $D = \{R_1, R_2, \dots, R_m\}$ of a universal relation R based on a set of functional dependencies F , such that each R_i in D is in BCNF.

Algorithm 16.5. Relational Decomposition into BCNF with Nonadditive Join Property

Input: A universal relation R and a set of functional dependencies F on the attributes of R .

1. Set $D := \{R\}$;
2. While there is a relation schema Q in D that is not in BCNF do
{
 choose a relation schema Q in D that is not in BCNF;
 find a functional dependency $X \rightarrow Y$ in Q that violates BCNF;
 replace Q in D by two relation schemas $(Q - Y)$ and $(X \cup Y)$;
};

NORMALISATION 3FN – ESQUISSE (AVEC PRÉSERVATION DES CONTRAINTES)

- Soit R une relation d'entête E dont C est le noyau des dépendances applicables
 - $S := \{\}$
 - Pour chaque déterminant distinct X de C
 - Soit $X \rightarrow Y_1, \dots, X \rightarrow Y_n$ les dépendances qui en découlent dans C
 - Soit Y l'union des Y_i
 - Ajouter l'union de X et Y à S
 - Soit U l'ensemble des attributs R absents de S
 - Si U est non vide, l'ajouter à S
 - Si aucun élément de S n'est une surclé de R
 - Ajouter une clé K de R à S

16.3.1 Dependency-Preserving Decomposition into 3NF Schemas

Algorithm 16.4 creates a dependency-preserving decomposition $D = \{R_1, R_2, \dots, R_m\}$ of a universal relation R based on a set of functional dependencies F , such that each R_i in D is in 3NF. It guarantees only the dependency-preserving property; it does *not* guarantee the nonadditive join property. The first step of Algorithm 16.4 is to find a minimal cover G for F ; Algorithm 16.2 can be used for this step. Note that multiple minimal covers may exist for a given set F (as we illustrate later in the example after Algorithm 16.4). In such cases the algorithms can potentially yield multiple alternative designs.

Algorithm 16.4. Relational Synthesis into 3NF with Dependency Preservation

Input: A universal relation R and a set of functional dependencies F on the attributes of R .

1. Find a minimal cover G for F (use Algorithm 16.2);
2. For each left-hand-side X of a functional dependency that appears in G , create a relation schema in D with attributes $\{X \cup \{A_1\} \cup \{A_2\} \dots \cup \{A_k\}\}$, where $X \rightarrow A_1, X \rightarrow A_2, \dots, X \rightarrow A_k$ are the only dependencies in G with X as the left-hand-side (X is the key of this relation);
3. Place any remaining attributes (that have not been placed in any relation) in a single relation schema to ensure the attribute preservation property.

POUR ALLER UN PEU PLUS LOIN...

- Dirk Beyer, Andreas Noack, and Claus Lewerentz.
Efficient Relational Calculation for Software Analysis
IEEE Transactions on Software Engineering,
Vol. 31, No. 2, February 2005, p.137
- François de Sainte Marie
<https://fsmrel.developpez.com/basesrelationnelles/normalisation/>